

Thermostatic coaxial cartridge D-40

SPRTH40.(standard) SPRTH40OP (optional)

PRODOTTO TUTELATO DA BREVETTO INTERNAZIONALE P.C.T. PRODUCT PROTECTED BY INTERNATIONAL PATENT P.C.T. **made in italy**



Il seguente disegno è di proprietà della S.P.R. di Ruga Manolo. Non deve essere copiato, riprodotto o trasmesso a terzi in nessun caso senza l'autorizzazione scritta della Ditta S.P.R. & Sviluppo.

DATA EMISSIONE: 01/09/2011

DATA REVISIONE:
REVISIONE NEMERO:

TAVOLA NUMERO:0340ITA

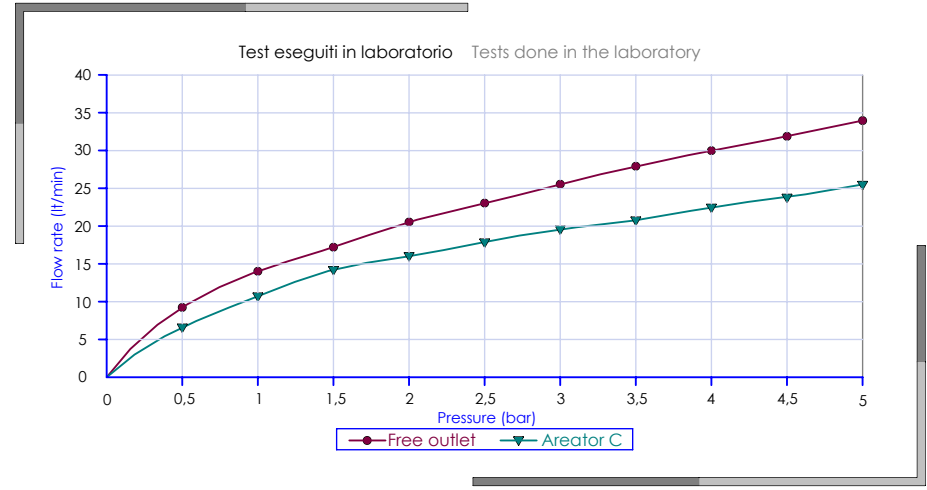
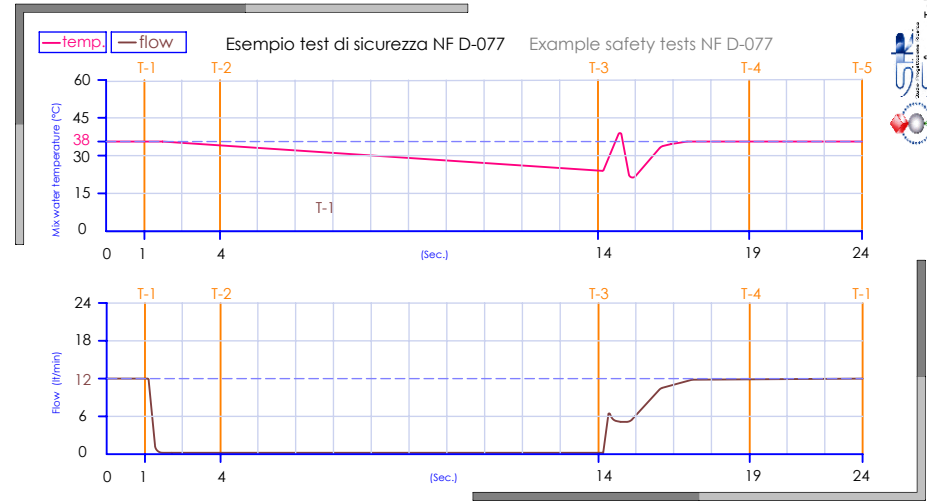
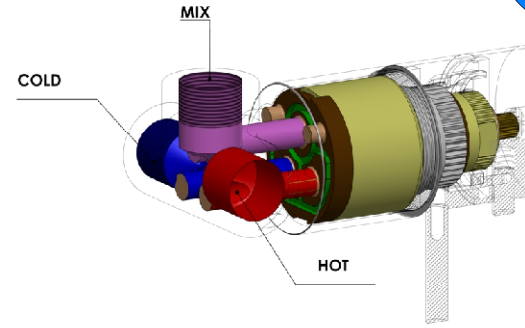
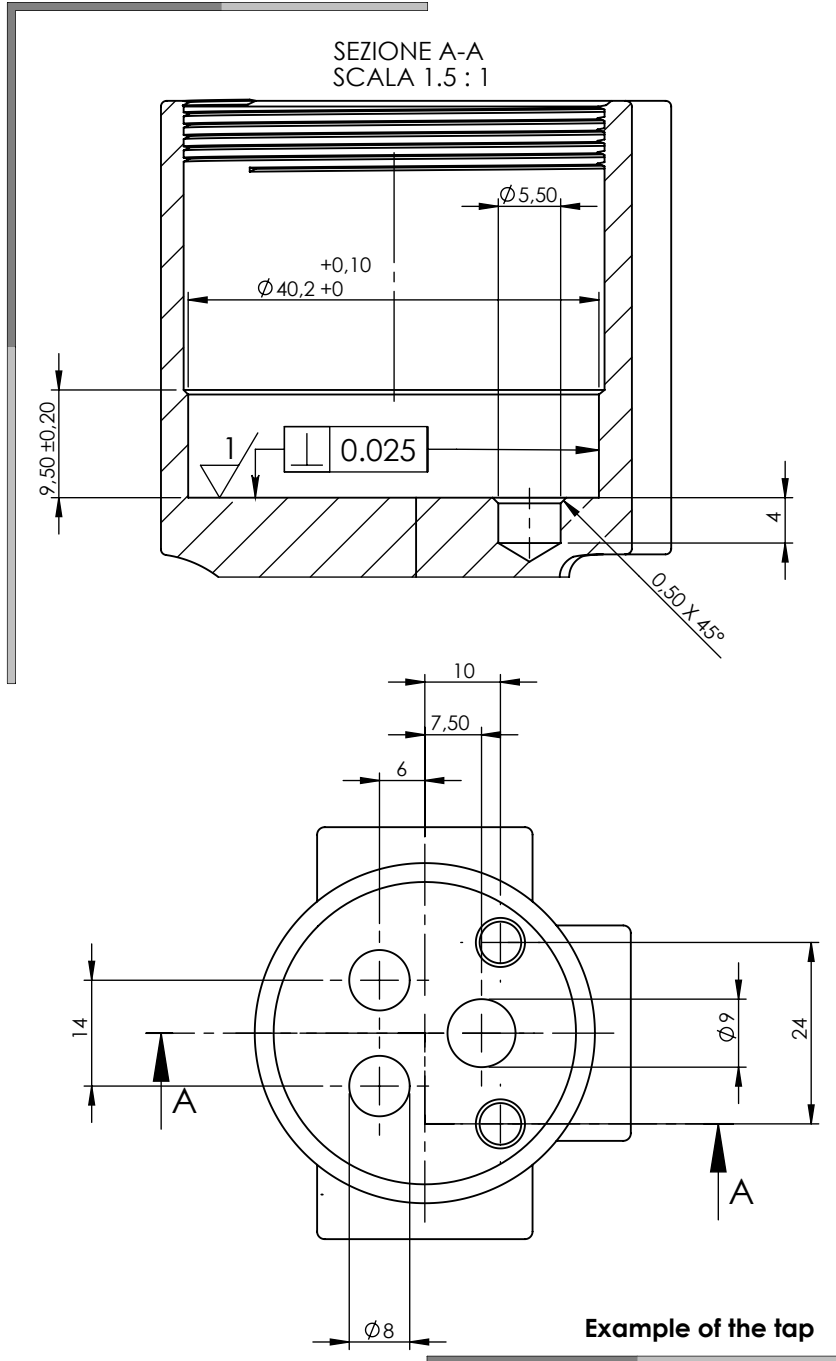

Ci riserviamo il diritto di apportare modifiche e miglioramenti senza preavviso. Le misura senza tolleranza sono indicative
We reserve the right of making changes and technical approvals at any time. Untoleranced dimensions are for reference only

I dati tecnici possono subire variazioni senza preavviso rispetto a quanto riportato dalla seguente tavola
The technical specifications are subject to change without notice than reported by the following table



Via Marini delle Foibe, 27 - 28024 Gozzano, No - Italia
Tel/Fax: +39 0322912145 - e-mail: manolruga_sprs@alice.it

The following drawing is the property of the S.P.R. Ruga Manolo. It must not be copied, reproduced or transmitted to third parties in any way without the written permission of the Company S.P.R.